

Szczegół "A" (1:1)

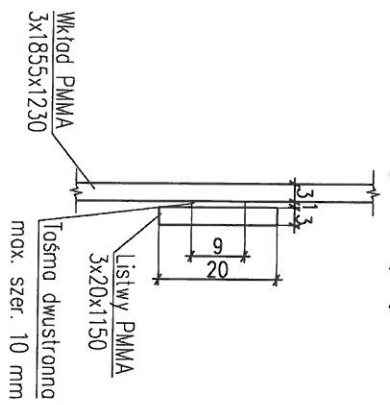

Szczegół "B" (1:5)

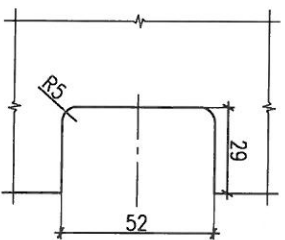

1. Okucia-4 szt; otwory pod okucia-4xØ3,2
2. Klipsy-2 szt; otwory pod klipsy-4xØ4,2
3. Otw w okuciu-Ø17; otwór pod okucie-Ø16
4. Montaż okuc nit AL/Fe - Ø3x8 - 4 kpl.
5. Montaż klipsów - wkręt. M4x10+podkl pow+nakrętka-4 kpl

Materiał
PMMA mleczne (opal)

Projekt/Obiekt:		Tytuł rysunku: Wkład z klipsami do gabloty Dm. Wsch/Zach 1855/1230/3	
Przebieg fab. akcesoriów Emg	Skala:	Nr rys.:	Data:
	1:12		
Wykonali:	Uprawnienie:	Etap:	Forma:
		W	A4