

**Księga identyfikacji wizualnej pojazdów
obsługujących linie organizowane przez Zarząd
Transportu Miejskiego (wyciąg)
oraz samochodów mobilnej służby
zabezpieczenia ruchu**

Załącznik nr 1.1 do Specyfikacji Istotnych Warunków Zamówienia

1. Podstawowe zasady identyfikacji wizualnej oraz malowania pojazdów

1.1. Środki lokalnego transportu zbiorowego w m.st. Warszawie obsługujące linie organizowane, zarządzane i nadzorowane przez Zarząd Transportu Miejskiego posiadają jednolitą kolorystykę zewnętrzną odwołującą się do kolorów podstawowych zgodnych z tzw. „barwami warszawskimi”.



1.2. Barwami miasta stołecznego Warszawy są kolory żółty i czerwony. Na fladze, ułożone są w dwa pasy poziome, równej szerokości, górny żółty, dolny czerwony.

1.3. Barwy warszawskie oraz ich układ są przeniesione na schemat malowania pojazdów. Podstawowo układ barw jest zgodny z odwzorowaniem na fladze Warszawy. Odstępstwa są możliwe tylko w przypadku szczególnych ograniczeń technicznych.



1.4. Identyfikacji wizualnej warszawskich środków komunikacji miejskiej towarzyszy herb Miasta Stołecznego Warszawy umieszczany na czole pojazdów (w przypadku pojazdów szynowych herb może być umieszczony na czołowych częściach ścian bocznych).

1.5. Szczegółowe schematy malowania (rozmieszczenia i układu kolorów) dla poszczególnych traktacji i pojazdów ustala ZTM w oparciu o zasady przedstawione w niniejszym dokumencie.

2. Zasady wprowadzania spójnego wizerunku

- 2.1. Dokument przedstawia wizualizacje przygotowane dla wszystkich typów pojazdów kursujących na liniach ZTM. (...).
- 2.2. Wszystkie pojazdy, które zostaną wprowadzane na linie od momentu wydania dokumentu, powinny uwzględniać określone tutaj zasady. Adaptacje dla nowych, nie uwzględnionych typów taboru będą wykonywane na bieżąco. Dokument ma formę otwartą – nowe pojazdy będą sukcesywnie dołączane do opracowania.

3. Stosowane barwy

- 3.1. Barwy warszawskie – podstawowe kolory stosowane w schemacie malowania pojazdów obsługujących linie ZTM, zgodne w oficjalnymi barwami Miasta Stołecznego Warszawa. Są to kolory:

	kolor	Nazwa	<i>nazwa angielska</i>	RAL Classic	NCS
	żółty	żółty sygnałowy	<i>Signal yellow</i>	1003	S 0580-Y10R
	czerwony	czerwień kubańska	<i>Traffic red</i>	3020	S 3050-Y90R*
Dodatkowe kolory, tzw. uzupełniające, stosowane w schematach malowania:					
	czarny	czarny głęboki	<i>Jet black</i>	9005	S 8000-N
	szary	popielaty pirytowy	<i>Window grey</i>	7040	S 3005-R80B
	jasnoszary	biały karpacki	<i>Grey white</i>	9002	S 1502-Y
	kremowy	kremowo-beżowy	<i>Light ivory</i>	1015	S 1505-Y40R
	ciemnoszary	szary bazaltowy	<i>Basalt grey</i>	7012	S 5010-R90B
	biały	biały beskidzki	<i>Traffic white</i>	9016	S 1002-G50Y

- 3.2. Ilekroć w dokumencie zostały słownie wymienione powyżej kolory, należy rozumieć je jako zgodne z określonymi wzorcami RAL lub NCS.

4. Stosowane barwy – zastrzeżenia szczegółowe

- 4.1. Definicja barw podstawowych, tj. koloru żółtego i czerwonego jest ścisła. Kolory te nie mogą być zastępowane innymi odcieniami. Wyjątek stanowią pociągi metra, gdzie pierwotnie przyjęto kolor wg palety NCS S 1085-Y90R. Ze względu na duży stopień zgodności z kolorem RAL 3020, dopuszczalne jest tutaj dalsze stosowanie ww. definicji koloru wg NCS.
- 4.2. W przypadku kolorów dodatkowych możliwe są odstępstwa związane z techniką wykonywania niektórych elementów. Przykładowo elementy dachu barwione w masie mogą nieznacznie różnić się kolorem od przyjętej dla nich definicji kolorystycznej.
- 4.3. (...)
- 4.4. Dla wizualizacji graficznych malowania pojazdów – w druku lub w reprezentacji wyświetlanej na ekranach, należy stosować ogólnie przyjęte transformacje palety RAL na adekwatne skale kolorystyczne (RGB, CMYK, Pantone itd.). Odzworowanie to powinno być maksymalnie zbliżone do zdefiniowanego pierwotnie.

5. Identyfikacja zewnętrzna – zasady malowania pojazdów

A. Autobusy

- 5.1. Autobusy lakierowane są wg podstawowego schematu: dominujący kolor żółty, dolna część nadwozia w postaci czerwonego pasa biegnącego wzdłuż burt oraz czerwonych zderzaków przedniego i tylnego, słupki międzyokienne oraz ewentualny pas podwyższający optycznie linię okien wzdłuż nadwozia w kolorze czarnym.
- 5.2. Ściana przednia:
 - 5.2.1. zderzak lub dolna część maski w kolorze czerwonym do wysokości zgodnej z wysokością do której sięga pas czerwony wzdłuż nadwozia;
 - 5.2.2. obudowy reflektorów, dodatkowe aplikacje dopuszczalne w kolorze szarym lub czarnym;
 - 5.2.3. maska przednia lub górna część maski w kolorze żółtym, możliwe wcięcie (obniżenie) dolnej linii koloru żółtego w czerwony pas zderzaka;
 - 5.2.4. maskowanie świetlika wyświetlacza przedniego (nad przednią szybą) w kolorze czarnym w autobusach współczesnych lub w kolorze żółtym w konstrukcjach do lat 90. XX wieku.
- 5.3. Ściany boczne:
 - 5.3.1. dolna część pasa podokiennego (ok. połowa jego wysokości) w kolorze czerwonym;
 - 5.3.2. górna część pasa podokiennego w kolorze żółtym;
 - 5.3.3. słupki międzyokienne – podstawowo w kolorze czarnym;
 - 5.3.4. ostatni słupek w kolorze żółtym;
 - 5.3.5. słupek A i/lub B – dopuszczalne w kolorze żółtym, jeżeli konstrukcja i wzornictwo pojazdu tego wymaga;
 - 5.3.6. pas nadokienny wyrównujący lub podnoszący górną linię okien, jeżeli okna nie sięgają krawędzi ścian, w kolorze czarnym;
 - 5.3.7. wąski pas nadokienny lub pas nad maskowaniem opisanym wyżej wieńczący bryłę pojazdu w kolorze żółtym;
 - 5.3.8. drzwi wejściowe w kolorze czarnym.
- 5.4. Ściana tylna:
 - 5.4.1. zderzak w kolorze czerwonym do wysokości zgodnej z wysokością,
 - 5.4.2. do której sięga pas czerwony wzdłuż nadwozia;
 - 5.4.3. obudowy świateł w dolnej części, dodatkowe aplikacje dopuszczalne w kolorze szarym lub czarnym;
 - 5.4.4. kłapa tylna w kolorze żółtym, możliwe wcięcie (obniżenie) dolnej linii koloru żółtego w czerwony pas zderzaka;
 - 5.4.5. maskowanie nad szybą tylną, jeżeli nie sięga ona krawędzi ściany tylnej, w kolorze czarnym;
 - 5.4.6. wąski pas nadokienny lub nad maskowaniem opisanym wyżej wieńczący bryłę pojazdu w kolorze żółtym.

- 5.5. Dach, w tym urządzenia na dachu (klimatyzacja, wentylatory itp.):
 - 5.5.1. kolor biały,
 - 5.5.2. dopuszczalny kolor naturalny metalu (bez lakierowania) w przypadku wykonania dachu z aluminium.

- 5.6. Odstępstwa od powyższych zasad:
 - 5.6.1. Dla pojazdów skonstruowanych przed 1990 rokiem nie stosuje się koloru czarnego w lakierowaniu słupków międzyosiennych.
 - 5.6.2. Dla pojazdów starszych dopuszcza się żółty kolor dachu.

(...)

6. Identyfikacja zewnętrzna – wizualizacje malowania

- 6.1. Na kartach przedstawione zostały przykładowe schematy malowania opracowane dla poszczególnych typów taboru eksploatowanych w Warszawie.
- 6.2. Wizualizacje obejmują rzuty obu boków pojazdu oraz ścian przedniej i tylnej. W przypadku pociągów kolei miejskiej oraz metra przedstawione zostały wyłącznie rzut boczny oraz rzut ściany czołowej.
- 6.3. Każdej wizualizacji towarzyszy opis stosowanych barw oraz elementy, na których konkretne kolory zostały użyte.
- 6.4. (...)
- 6.5. (...)
- 6.6. Na wizualizacjach przedstawione zostały najbardziej charakterystyczne egzemplarze obrazujące dany typ. W przypadku wybranych typów w zależności od czasu dostawy lub przeprowadzonych modernizacji wystąpiły znaczące różnice w budowie. Wówczas przedstawione zostały także wersje danego typu.
- 6.7. Ze względu na otwarty charakter dokumentu – konieczność uzupełniania wizualizacji – karty ze schematami zawierają odrębną numerację.

7. Identyfikacja zewnętrzna – wykaz kart (przykłady)

A. Autobusy:



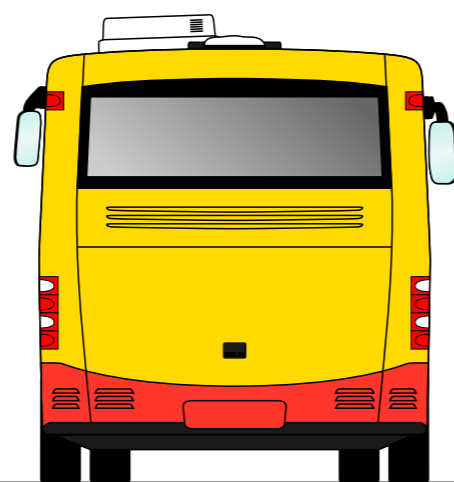
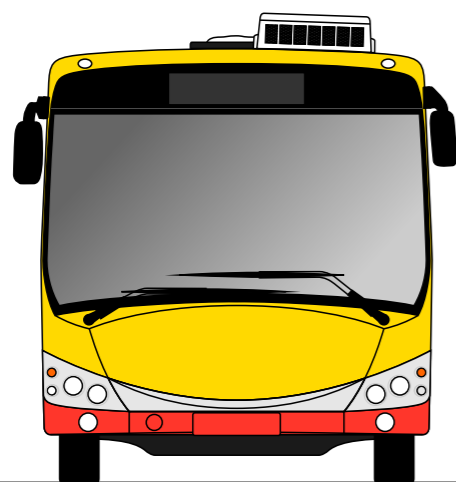
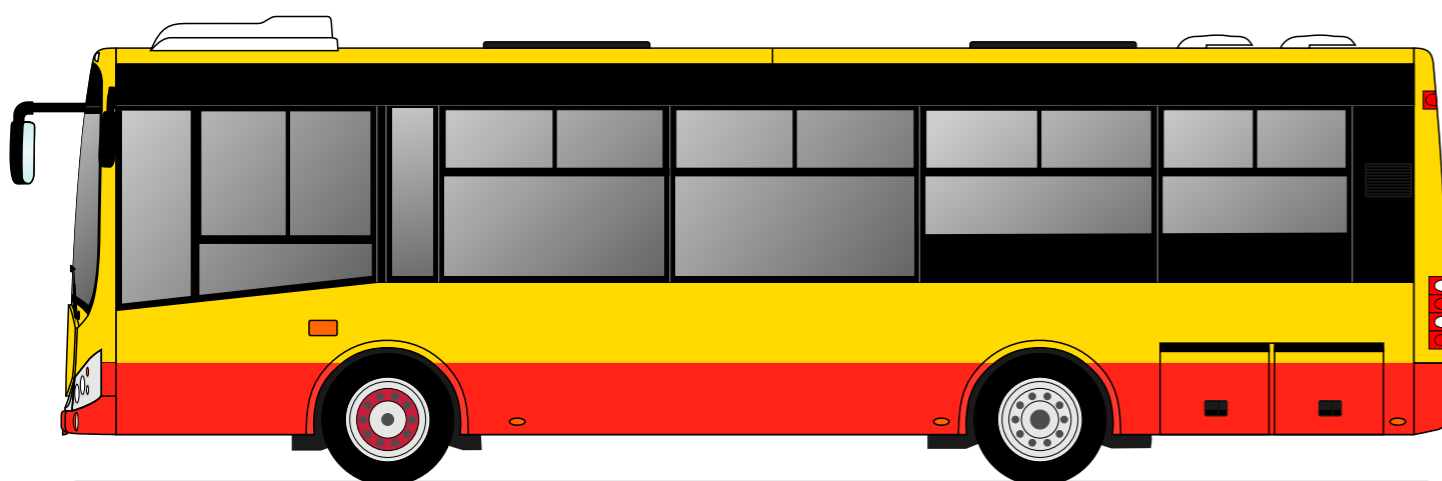
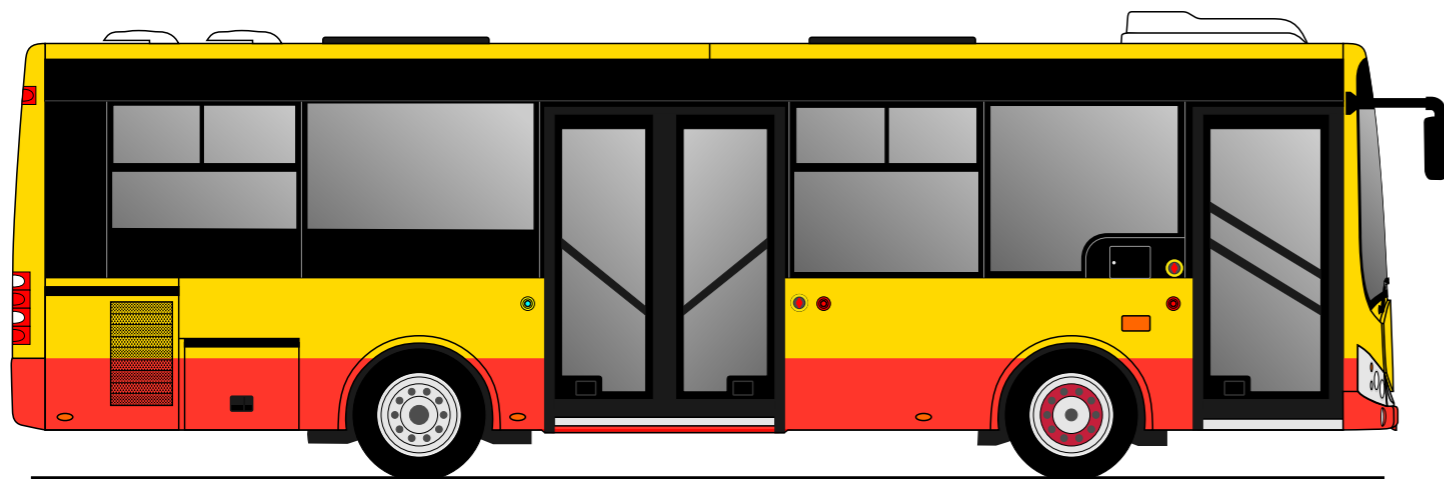

1. Autosan
- 1.2. Autosan M09LE Sancity
3. MAN
- 3.4. MAN Lion's City G
6. Solaris
- 6.1. Solaris Urbino 8.6 (Alpino)
- 6.7. Solaris Urbino 18 (wersje od 2006 roku)
7. Solbus
- 7.4. Solbus SM18
9. Mercedes-Benz
- 9.1. Mercedes-Benz 628 Conecto G

(...)

Schemat malowania autobusu Autosan M09LE Sancity



kolorystyka pojazdu wg palety RAL Classic:

	czerwony	RAL 3020 – pas w dolnej części nadwozia
	ółty	RAL 1003 – podstawowy kolor
	czarny	RAL 9005 – maskowanie słupków i klap w pasie okiennym, pas nadokienny
	biały	RAL 9016 – dach, obudowy wentylatorów, klimatyzacji



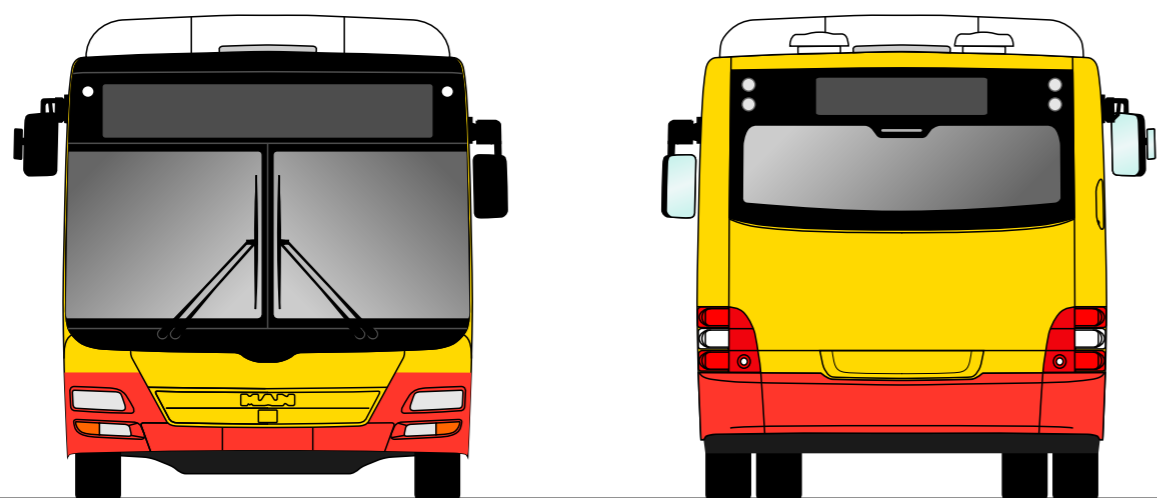
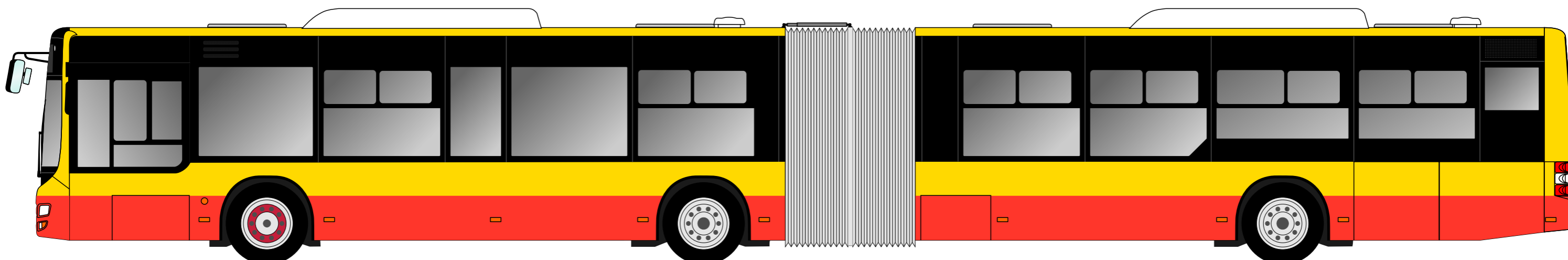
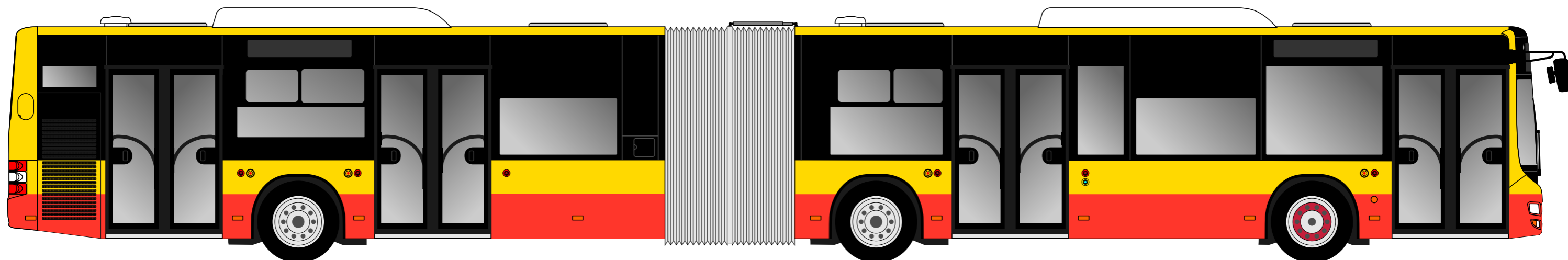

szczegółowe zasady malowania:

- zderzak przedni, zderzak tylny, dolne części poszycia bocznego w kolorze czerwonym;
- słupki międzyokienne, słupki za ostatnim bocznym oknem, pas nadokienny do wysokości ok. 250mm w kolorze czarnym;
- pas podokienny (górna część poszycia bocznego), ciana tylna, maska przednia, pas nadokienny nad pasem czarnym w kolorze ółtym;
- dach, osłony klimatyzacji, wentylatorów i inne elementy na dachu w kolorze białym;
- atrapa wiatel przednich w kolorze szarym

Schemat malowania autobusu MAN Lion's City G



kolorystyka pojazdu wg palety RAL Classic:

	czerwony	RAL 3020 – pas w dolnej części nadwozia
	ółty	RAL 1003 – podstawowy kolor
	czarny	RAL 9005 – maskowanie słupków i klap w pasie okiennym, pas nadokienny
	biały	RAL 9016 – dach, obudowy wentylatorów, klimatyzacji



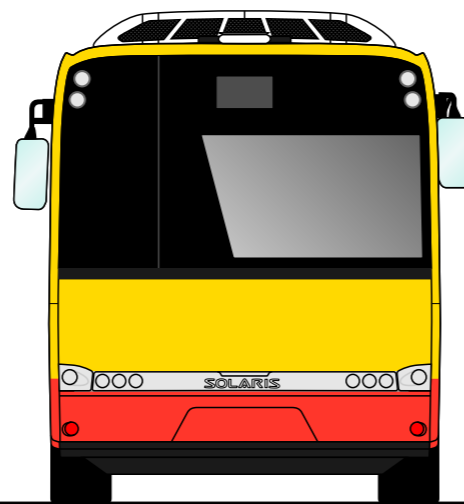
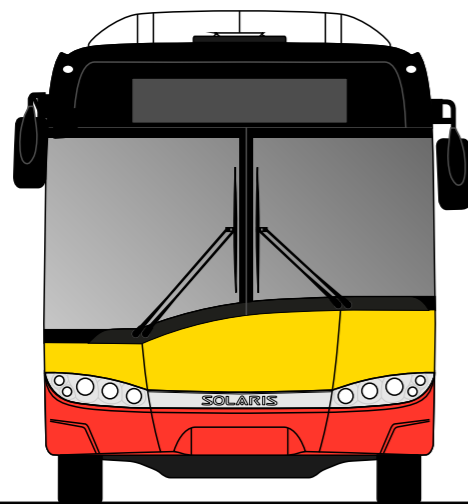
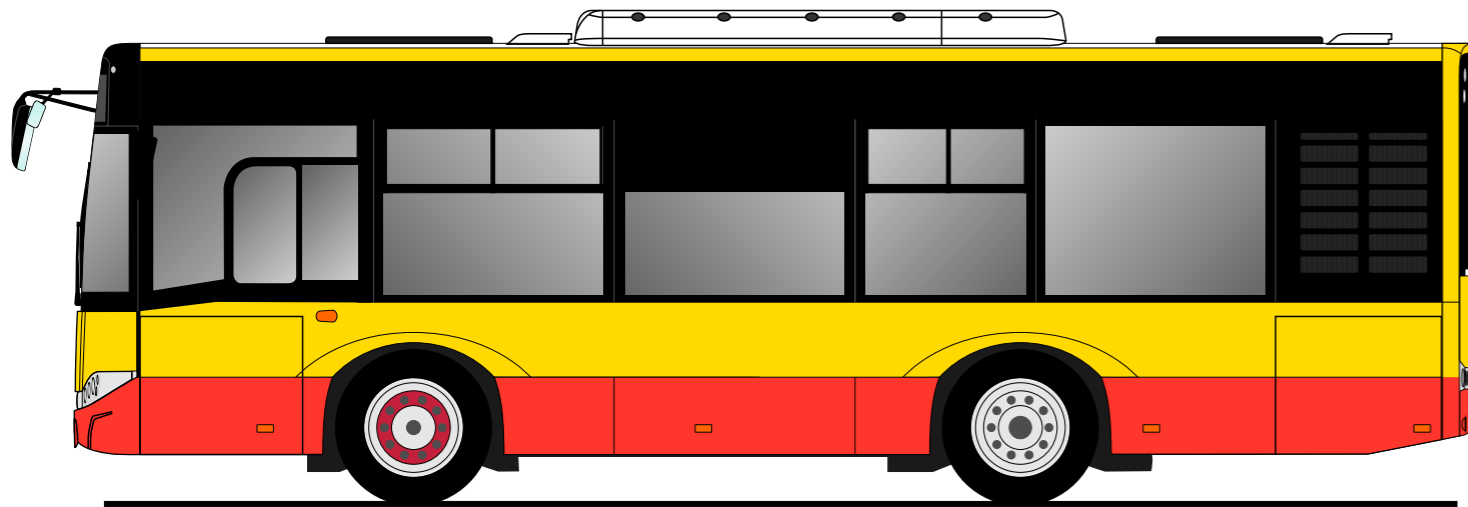
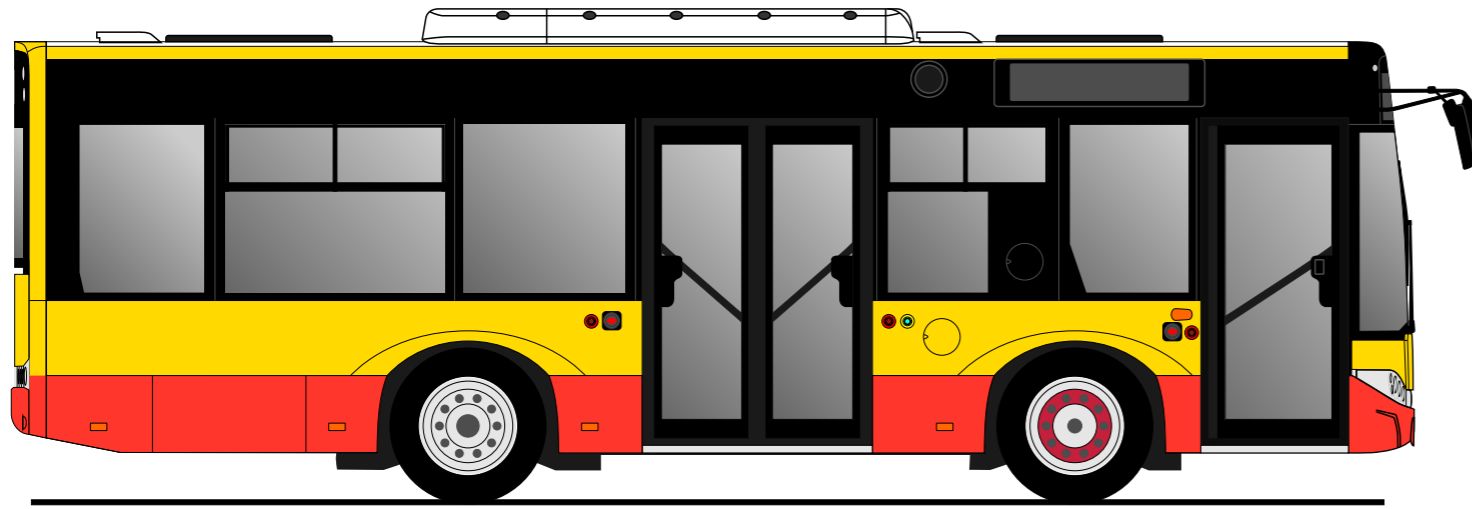

szczegółowe zasady malowania:

- zderzak przedni, część przedniej maski wokół reflektorów, zderzak tylny, dolna część boczego pasa podokiennego do wysokości klap rewizyjnych w kolorze czerwonym;
- słupki okienne, górna część kłapy chłodnicy silnika w kolorze czarnym;
- pas podokienny, dolna część kłapy chłodnicy silnika, kłapa tylna, maska przednia, pas nadokienny w kolorze ółtym;
- dach, osłony klimatyzacji, wentylatorów i inne elementy na dachu w kolorze białym;

Schemat malowania autobusu Solaris Urbino 8.6



kolorystyka pojazdu wg palety RAL Classic:

	czerwony	RAL 3020 – pas w dolnej części nadwozia
	ółty	RAL 1003 – podstawowy kolor
	czarny	RAL 9005 – maskowanie słupków i klap w pasie okiennym, pas nadokienny
	biały	RAL 9016 – dach, obudowy wentylatorów, klimatyzacji



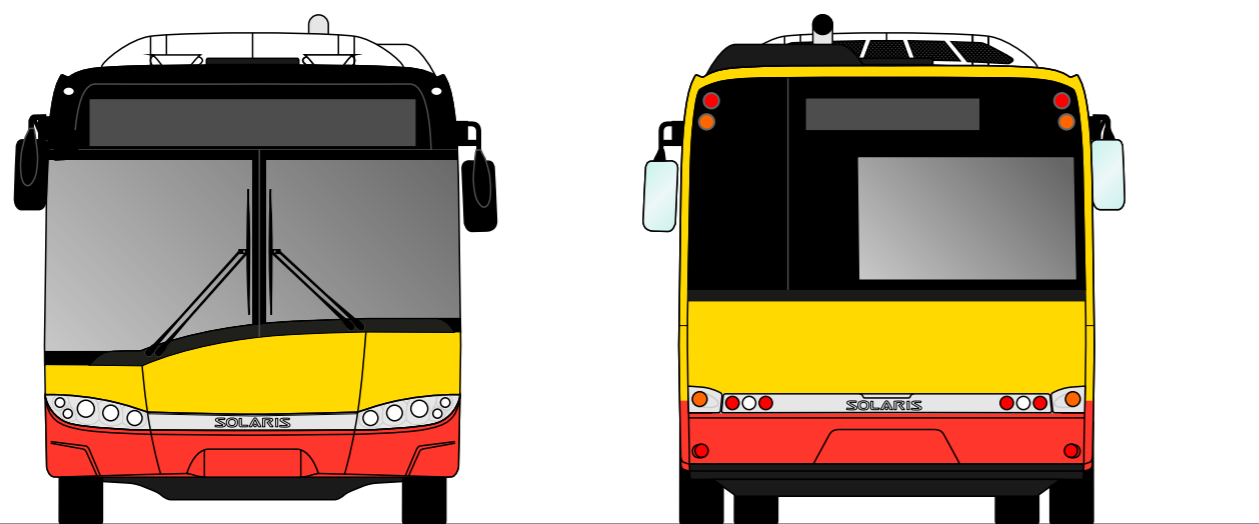
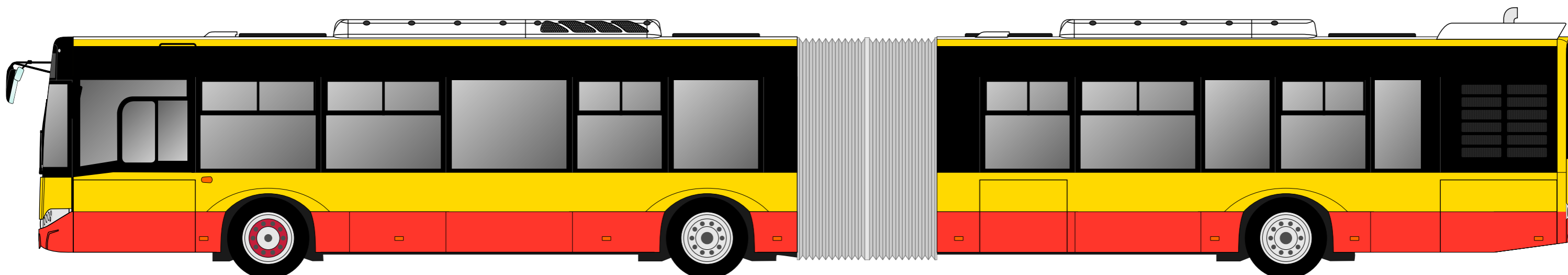
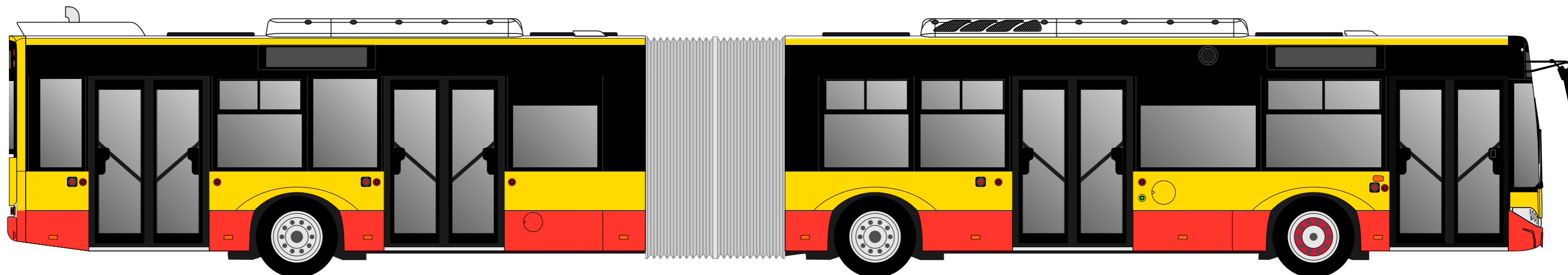

szczegółowe zasady malowania:

- zderzak przedni, zderzak tylny, dolne części paneli bocznych w kolorze czerwonym;
- słupki okienne, kłapa chłodnicy silnika, pas nadokienny do wysokości ok. 370mm, osłona przedniego wylotu wiatłacza w kolorze czarnym;
- pas podokienny, w tym panele nad kołami, kłapa tylna, maska przednia, pas nadokienny nad pasem czarnym w kolorze ółtym;
- dach, osłony klimatyzacji, wentylatorów i inne elementy na dachu w kolorze białym;
- atrapa wiatł przednich i tylnych w kolorze szarym

Schemat malowania autobusu Solaris Urbino 18 (wersje od 2006 roku)



kolorystyka pojazdu wg palety RAL Classic:

	czerwony	RAL 3020 – pas w dolnej części nadwozia
	ółty	RAL 1003 – podstawowy kolor
	czarny	RAL 9005 – maskowanie słupków i klap w pasie okiennym, pas nadokienny
	biały	RAL 9016 – dach, obudowy wentylatorów, klimatyzacji



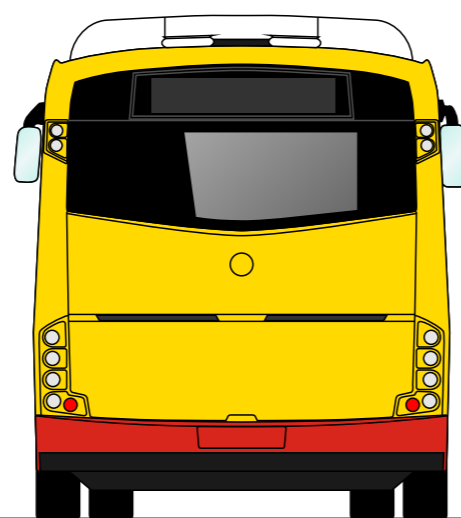
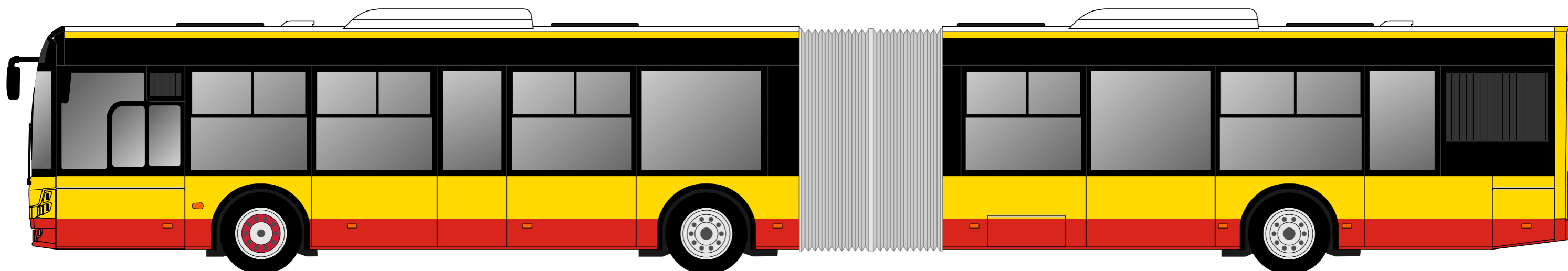
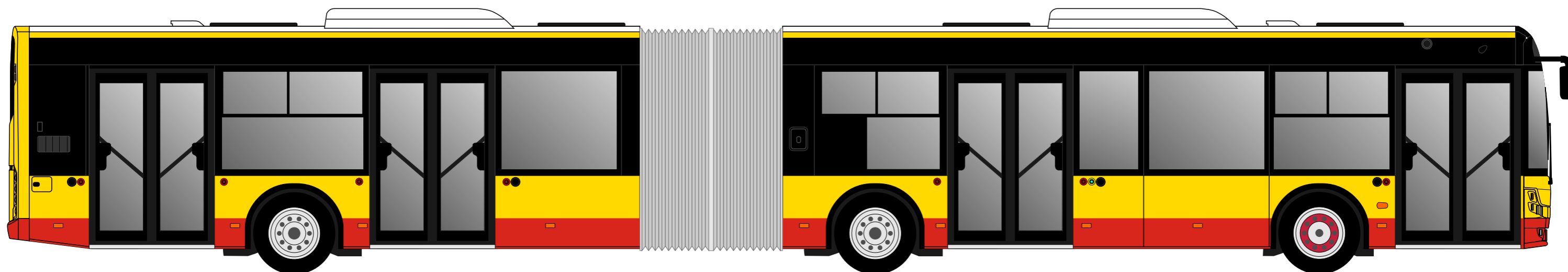

szczegółowe zasady malowania:

- zderzak przedni, zderzak tylny, dolne części paneli bocznych w kolorze czerwonym;
- słupki okienne, kłapa chłodnicy silnika, pas nadokienny do wysokości ok. 370mm, osłona przedniego wietlacza w kolorze czarnym;
- pas podokienny, w tym panele nad kołami, kłapa tylna, maska przednia, pas nadokienny nad pasem czarnym w kolorze ółtym;
- dach, osłony klimatyzacji, wentylatorów i inne elementy na dachu w kolorze białym;
- atrapa wiatel przednich i tylnych w kolorze szarym

Schemat malowania autobusu Solbus SM18



kolorystyka pojazdu wg palety RAL Classic:

	czerwony	RAL 3020 – pas w dolnej części nadwozia
	ółty	RAL 1003 – podstawowy kolor
	czarny	RAL 9005 – maskowanie słupków i klap w pasie okiennym, pas nadokienny
	biały	RAL 9010 – dach, obudowy wentylatorów, klimatyzacji



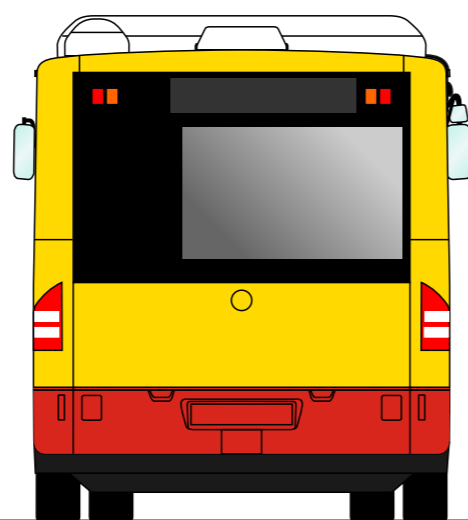
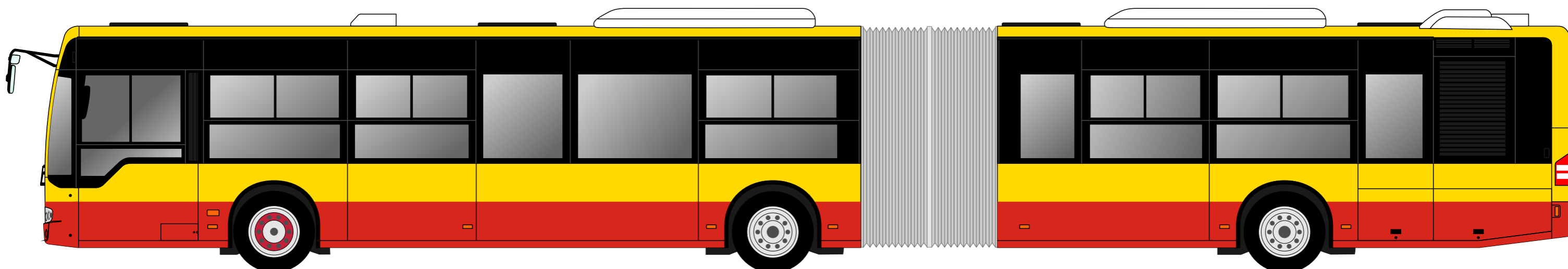
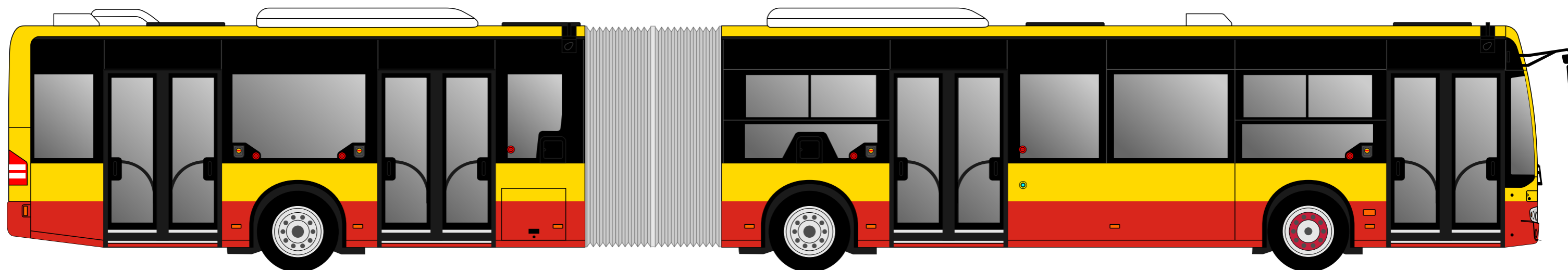

szczegółowe zasady malowania:

- zderzak przedni, zderzak tylny, dolna część boczno tylnego pasa podokiennego do wysokości zderzaka tylnego w kolorze czerwonym;
- słupki okienne, kłapa chłodnicy silnika, pas nadokienny do wysokości ok. 300mm, osłona przedniego wietlacza, maskowanie nad tylnymi szybami w kolorze czarnym;
- pas podokienny, kłapa tylna, maska przednia, pas nadokienny nad pasem czarnym w kolorze ółtym;
- dach, osłony klimatyzacji, wentylatorów i inne elementy na dachu w kolorze białym;

Schemat malowania autobusu Mercedes-Benz 628 Conecto G



kolorystyka pojazdu wg palety RAL Classic:

	czerwony	RAL 3020 – pas w dolnej cz	ci nadwozia
	ółty	RAL 1003 – podstawowy kolor	
	czarny	RAL 9005 – maskowanie słupków i klap w pasie okiennym, pas nadokienny	
	biały	RAL 9010 – dach, obudowy wentylatorów, klimatyzacji	

szczegółowe zasady malowania:

- zderzak przedni, cz przedniej maski wokół reflektorów, zderzak tylny, dolna cz boczego pasa podokiennego do ok. połowy wysoko ci pasa w kolorze czerwonym;
- słupki okienne, kłapa chłodnicy silnika w kolorze czarnym;
- pas podokienny, kłapa tylna, maska przednia, pas nadokienny w kolorze ółtym;
- dach, osłony klimatyzacji, wentylatorów i inne elementy na dachu w kolorze białym;

8. Identyfikacja zewnętrzna – oznaczenia taborowe

8.1. Każdy pojazd eksploatowany na liniach ZTM posiada indywidualne oznaczenie taborowe. Oznaczenie stanowi liczba a w przypadku autobusów również ciąg alfanumeryczny.

A. Autobusy

8.2. Oznaczenia autobusów są złożone z 4 znaków.

8.3. (...)

8.4. (...) Przedziały dla poszczególnych operatorów oraz umów są przydzielane przez ZTM.

8.5. Czcionka

8.5.1. Oznaczenia wykorzystują czcionkę zgodną ze stosowanym przez ZTM system informacji wizualnej.

8.5.2. Podstawowa wysokość znaków stosowanych na zewnątrz to 130mm.

8.5.3. W przypadku ograniczonego miejsca, używa się znaków o wysokości 90mm.

8.5.4. Znaki powinny być umieszczone ściśle obok siebie, przy minimalnych odstępach zapewniających czytelność oznaczeń taborowych i odpowiedni efekt estetyczny.

8.6. Kolorystyka

8.6.1. Oznaczenia powinny wyraźnie kontrastować względem tła, dlatego przyjęte zostały dwa kolory oznaczeń – czarne i żółte.

8.6.2. Oznaczenia umieszczane na:

- żółtym tle – kolor czarny,
- czarnym tle – kolor żółty,
- czerwonym tle – kolor żółty,
- powierzchniach szklanych – kolor żółty.

8.7. Lokalizacja

8.7.1. Ściana przednia:

- jedno oznaczenie umieszczone po lewej stronie ściany przedniej pod szybą przednią,

8.7.2. Ściana boczna prawa (z drzwiami):

- dwa oznaczenia umieszczone w pasie nadokiennym,
- w przedniej części umieszczone nad pierwszymi drzwiami wyrównane w kierunku przodu pojazdu,
- w tylnej części umieszczone nad oknem za ostatnimi drzwiami lub jeżeli drzwi są zlokalizowane na krawędzi pojazdu - nad drzwiami, wyrównane w kierunku ściany tylnej,
- oznaczenia po prawej i lewej stronie powinny być w takim samym odstępnie od ściany przedniej/tylnej,

- w autobusach, w których ze względów konstrukcyjnych nie ma możliwości umieszczenia oznaczeń w pasie nadokiennym (głównie autobusy klasy mini), oznaczenia są umieszczane na burcie pojazdu – pod pierwszym oknem oraz pod ostatnim oknem (przed ostatnimi drzwiami).
- 8.7.3. Ściana boczna lewa:
- dwa oznaczenia umieszczone w pasie nadokiennym,
 - w przedniej części umieszczone nad oknem kierowcy, wyrównane w kierunku przodu pojazdu,
 - w tylnej części umieszczone w pasie nadokiennym nad ostatnim oknem lub klapami obsługowymi, wyrównane w kierunku ściany tylnej,
 - oznaczenia po lewej i prawej stronie powinny być w takim samym odstępnie od ściany przedniej/tylnej,
 - w autobusach w których ze względów konstrukcyjnych nie ma możliwości umieszczenia oznaczeń w pasie nadokiennym (głównie autobusy klasy mini oraz starsze konstrukcje), oznaczenia są umieszczane na burcie pojazdu – pod oknem kabiny kierowcy oraz pod ostatnim oknem.
- 8.7.4. Ściana tylna:
- jedno oznaczenie umieszczone po lewej stronie ściany tylnej, w pasie nad szybą tylną obok świetlika wyświetlacza,
 - zalecane wyrównanie wysokości umieszczenia oznakowania tak, aby było zgodne z wysokością, na której znajduje się oznakowanie na lewej ścianie pojazdu,
 - w pojazdach, w których nie ma możliwości umieszczenia oznaczenia w pasie nadokiennym, umieszczane bezpośrednio na tylnej szybie
- 8.8. Lokalizacja oznaczeń na pojazdach testowanych (dopuszczalna, jeżeli nie ma możliwości zachowania podstawowego schematu oznakowania)
- 8.8.1. Ściana przednia:
- jedno oznaczenie, po prawej stronie szyby przedniej, w jej dolnej części.
- 8.8.2. Ściana boczna prawa (z drzwiami):
- jedno lub dwa oznaczenia w dolnej części okien: w przedniej części za pierwszymi drzwiami,
 - oznaczenie tylne opcjonalne.
- 8.8.3. Ściana boczna lewa:
- jedno lub dwa oznaczenia w dolnej części okien: w przedniej części na pierwszym oknie za kabiną kierowcy,
 - oznaczenie tylne opcjonalne.

8.8.4. Ściana tylna:

- jedno oznaczenie w jej górnej części, po prawej stronie, oznaczenie umieszczone nad tylnym oknem lub na tylnej szybie jeżeli pas nad oknem jest zbyt niski.

8.9. Działania zabronione

8.9.1. Zabronione jest:

- wykorzystywanie oznaczeń taborowych wg innego wzoru,
- ozdabianie oznaczeń taborowych,
- wykorzystywanie znaków innych niż żółtego lub czarnego koloru,
- stosowanie znaków różnej wielkości w jednym miejscu,
- stosowanie znaków różnego koloru w jednym miejscu,
- stosowanie zbyt dużych odstępów pomiędzy znakami (rozstrzelenie).



(...)



9. Identyfikacja zewnętrzna – symbole miasta, organizatora i operatorów

9.1. Każdy pojazd eksploatowany na liniach ZTM posiada herb Miasta Stołecznego Warszawy.

A. Autobusy

9.1.1. Herb powinien być umieszczony centralnie na ścianie przedniej.

9.1.2. W przypadku pojazdów ze schematem malowania stosowanym do 2010 roku oraz w przypadku braku możliwości umieszczenia herbu w osi środkowej ściany przedniej, herb może być przesunięty na lewo lub prawo od osi środkowej.

(...)

9.2. (...)

(...)

9.3. Operatorzy we wskazanych miejscach mogą umieszczać na pojazdach swoje oznaczenia (logo).

A. Autobusy

9.3.1. Oznaczenia operatora mogą być umieszczane na ścianach bocznych obok oznaczenia taborowego w przedniej części oraz na ścianie tylnej.

(...)

9.4. Na ścianie przedniej, oprócz numeru taborowego, herbu Warszawy oraz piktogramów informacyjnych, nie mogą znajdować się żadne inne napisy, logo i emblematy. Zabronione jest wyklejanie tzw. osłon przeciwsłonecznych w innych kolorach niż czarny. Na osłonach nie mogą znajdować się również dodatkowe treści (napisy lub symbole).

9.5. Zabronione jest także umieszczanie innych napisów, symboli, logo na pozostałych ścianach pojazdów bez zgody ZTM.

9.6. Szczegółowe zasady umieszczania oznaczeń taborowych, herbu oraz oznaczeń przewoźnika dla każdego typu taboru są opisane na kartach z wizualizacjami oznakowania.

10. Identyfikacja zewnętrzna – piktogramy

- 10.1. Każdy pojazd kursujący na liniach organizowanych przez Zarząd Transportu Miejskiego powinien posiadać zunifikowane piktogramy informacyjne. Piktogramy informują w sposób obrazowy o najważniejszych przepisach oraz zasadach korzystania z pojazdów komunikacji miejskiej
- 10.2. Wykaz i wzory obowiązujących piktogramów umieszczanych na zewnątrz pojazdów przygotowuje ZTM.
- 10.3. Szczegółowe zasady umieszczania piktogramów dla każdego typu taboru są opisane na kartach z wizualizacjami oznakowania.

11. Identyfikacja zewnętrzna – wizualizacje oznakowania

- 11.1. Na kartach przedstawione zostały przykładowe schematy oznakowania opracowane dla poszczególnych typów taboru eksploatowanych w Warszawie.
- 11.2. Wizualizacje obejmują rzuty obu boków pojazdu oraz ścian przedniej i tylnej. W przypadku pociągów kolei miejskiej oraz metra przedstawione zostały wyłącznie rzut boczny oraz rzut ściany czołowej.
- 11.3. Każdej wizualizacji towarzyszy opis rozmieszczenia oraz wykaz poszczególnych elementów oznakowania.
- 11.4. (...)
- 11.5. (...)
- 11.6. Na wizualizacjach przedstawione zostały najbardziej charakterystyczne egzemplarze obrazujące dany typ. W przypadku wybranych typów w zależności od czasu dostawy, przeprowadzonych modernizacji wystąpiły różnice w budowie i wyposażeniu. Wówczas przedstawione zostały także dodatkowe wersje danego typu. (...)
- 11.7. Ze względu na otwarty charakter dokumentu – konieczność uzupełniania wizualizacji – karty ze schematami zawierają odrębną numerację.

12. Identyfikacja zewnętrzna – wykaz kart z oznakowaniem (przykłady)

A. Autobusy:

- 6. Solaris
- 6.27. Solaris Urbino 8.9 (Alpino)
- 9. Mercedes-Benz
- 9.2. Mercedes-Benz 628 Conecto G

prawa strona

oznaczenie:
kolor żółty, wysokość 130mm,
w połowie wysokości czarnego pasa,
ok. 115mm od górnej i ok. 125mm od bocznej krawędzi

miejsce na
logo operatora

oznaczenie:
kolor żółty, wysokość 130mm,
w połowie wysokości czarnego pasa,
ok. 115mm od górnej krawędzi

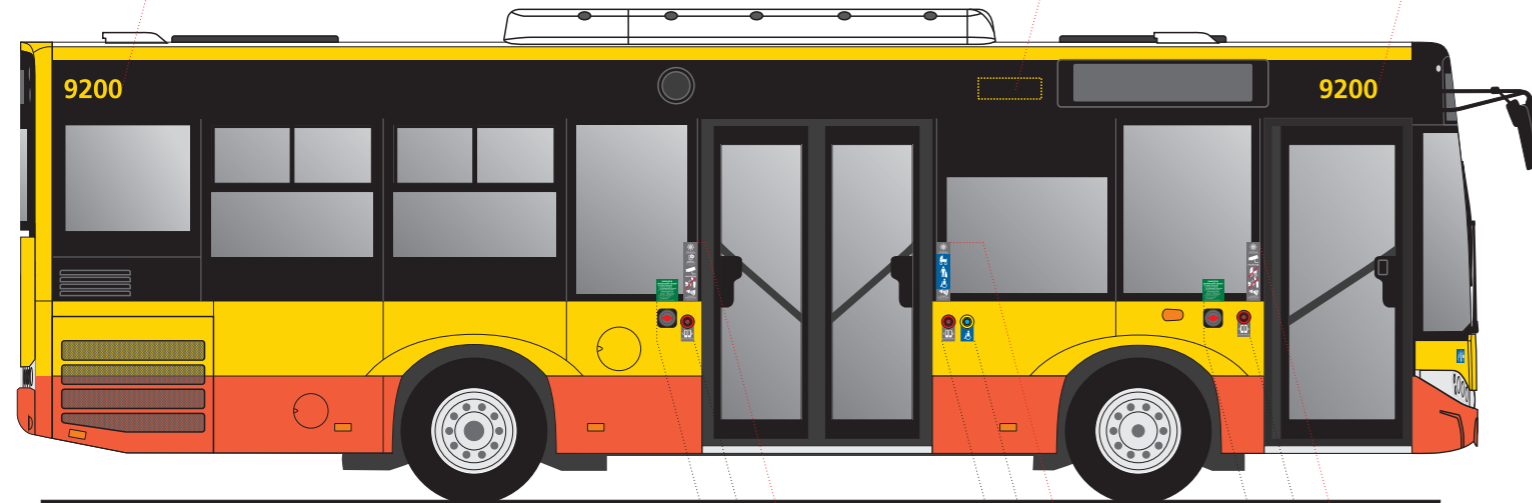

Z81 Z33 Z11

Z33 Z43 Z5

Z81 Z33 Z1

lewa strona

oznaczenie:
kolor żółty, wysokość 130mm,
w połowie wysokości czarnego
pasa, ok. 115mm od górnej
i ok. 125 mm od bocznej
krawędzi

miejsce na
logo operatora

oznaczenie:
kolor żółty, wysokość 130mm,
w połowie wysokości czarnego pasa,
ok. 115mm od górnej i ok. 125mm od bocznej krawędzi

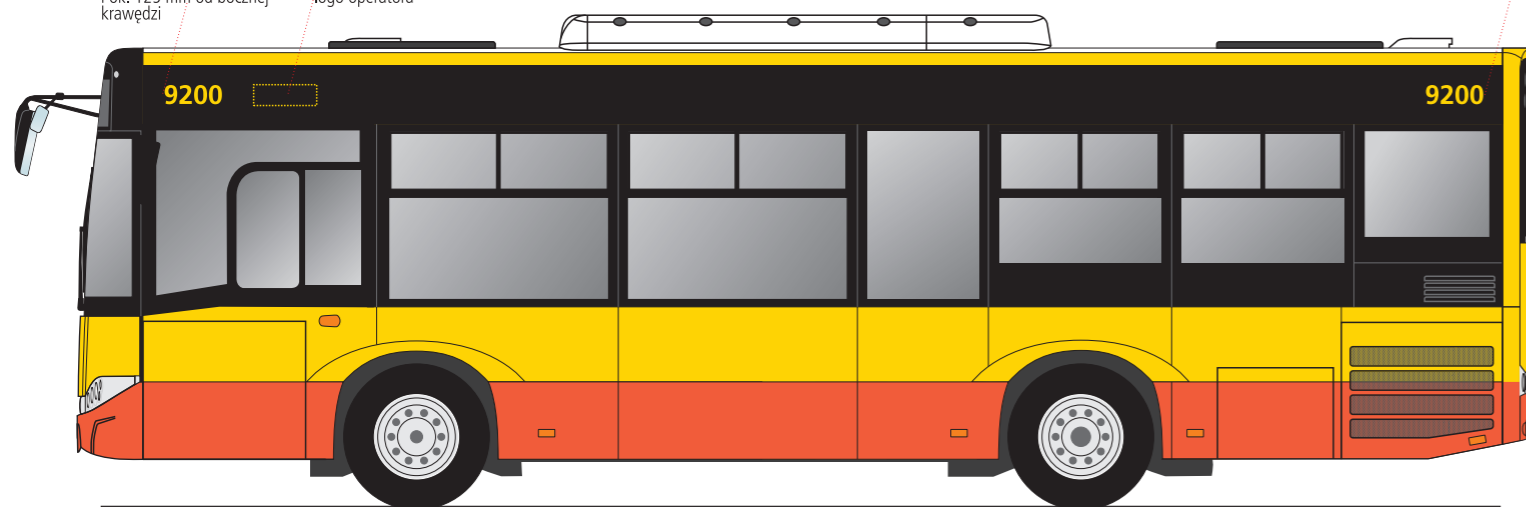

ściana przednia

ściana tylna

oznaczenie:
kolor żółty, wysokość 130mm,
nad oknem tylnym, góra wg dolnej krawędzi okna wyświetlacza

miejsce na
logo operatora

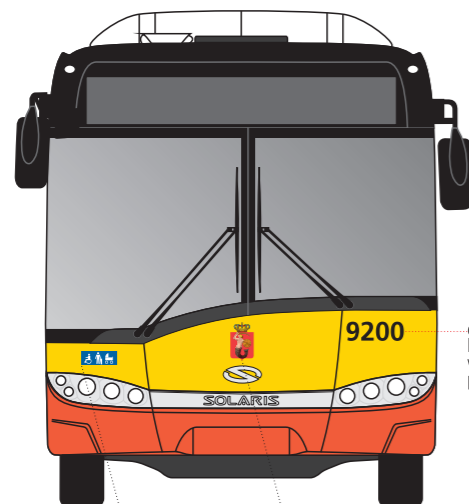

oznaczenie:
kolor czarny,
wysokość 130mm,
pod oknem przednim



Z51

Z61
herb w osi środkowej autobusu
(centralnie względem napisu „SOLARIS”),
nie w osi słupka szyby czołowej!

oznakowanie pojazdu [symbol, nazwa, w nawiasie liczba użytych sztuk]:

- Z1 wejście [ac+cctv+w/k+f/d+nws] (1)
- Z5 wejście [ac+wk+inw+wi+nws] (1)
- Z11 wejście [ac+btk+cctv+f/d+nws] (1)
- Z33 otwór drzwi (3)
- Z43 przycisk rampa (1)
- Z51 pojazd dostępny (1)
- Z61 herb Warszawy (1)
- Z81 awaryjne otwieranie drzwi (2)

oznaczenie:
kolor żółty, wysokość 130mm,
w połowie wysokości czarnego pasa,
ok. 125mm od górnej i bocznej krawędzi

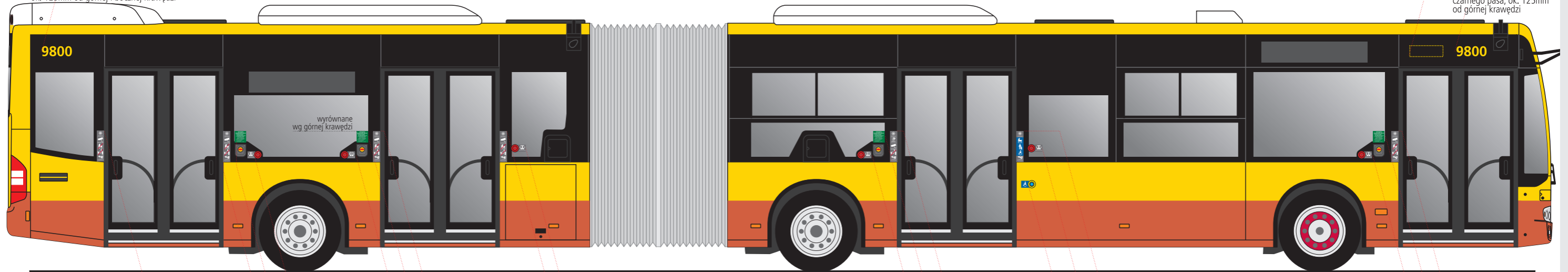

lewa strona

Z1

Z1 Z81 Z37

Z36 Z81 Z1

Z1 Z36

Z36 Z81 Z11

Z47 Z36 Z5

Z36 Z81 Z1

oznaczenie:
kolor żółty, wysokość 130mm,
w połowie wysokości czarnego pasa, ok. 125mm
od górnej krawędzi

miejsce na
logo operatora

oznaczenie:
kolor żółty, wysokość 130mm,
w połowie wysokości czarnego
pasa, ok. 125mm od górnej
krawędzi

miejsce na
logo operatora

oznaczenie:
kolor żółty, wysokość 130mm,
w połowie wysokości czarnego pasa,
ok. 125mm od górnej i bocznej krawędzi

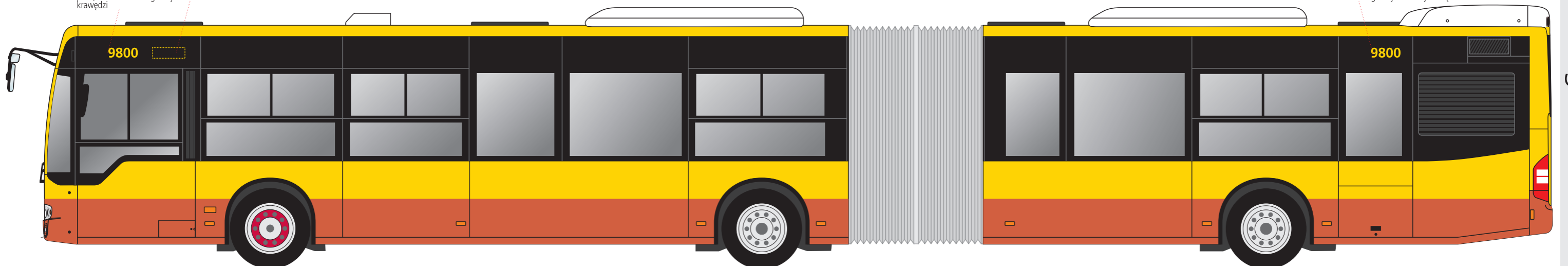

ściana przednia

ściana tylna

miejsce na logo operatora



oznaczenie:
kolor żółty, wysokość 130mm,
w górnej części kłapy,
ok. 105mm od górnej
krawędzi

oznaczenie:
kolor czarny,
wysokość 130mm,
pod oknem przednim

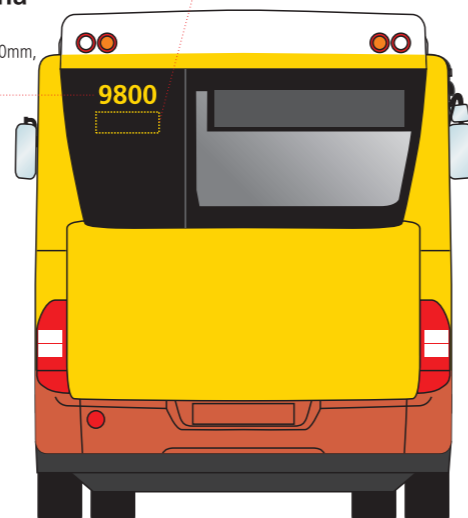

oznakowanie pojazdu [symbol, nazwa, w nawiasie liczba użytych sztuk]:

- Z1 wejście [ac+cctv+w/k+f/d+nws] (5)
- Z5 wejście [ac+wk+inw+wi+nws] (1)
- Z11 wejście [ac+btk+cctv+f/d+nws] (1)
- Z36 otwór drzwi (5)
- Z37 otwór drzwi (1)
- Z47 przycisk rampa (1)
- Z51 pojazd dostępny (1)
- Z62 herb Warszawy (1)
- Z81 awaryjne otwieranie drzwi (4)

Z51

Z62
herb w osi środkowej autobusu

13. Identyfikacja wewnętrzna – zasady ogólne

- 13.1. Wnętrze pojazdów powinno być utrzymane w stonowanej kolorystyce. Wykładzina podłogowa w kolorze ciemnym. Okładziny ścian i sufitu w kolorze jasnoszarym lub szarym. Dopuszczalne elementy w kolorach żółtym lub czerwonym.
- 13.2. Poręcze i uchwyty w kolorze żółtym RAL 1004.
- 13.3. Krawędzie stopni, podestów i progów wejściowych w kolorach żółto-czarnym w formie powtarzających się przemiennie figur, np. trójkątów, prostokątów. Krawędzie nadkoli i innych elementów zabudowy wnętrza ingerujących w przestrzeń pasażerską w kolorze żółtym.
- 13.4. Tapicerka siedzeń pasażerów w kolorze czerwonym wg unikalnego wzoru dedykowanego dla Warszawy.
- 13.5. Obudowy urządzeń Systemu Pobierania Opłat za Przejazdy (kasowników) w kolorze żółtym RAL 1004. Obudowy automatów Systemu Sprzedaży Biletów w kolorze żółtym RAL 1004. Szczegółowe wytyczne dotyczące kolorystyki tych urządzeń przedstawiono osobno.
- 13.6. Na obudowach urządzeń Systemu Pobierania Opłat za Przejazdy (kasowników) oraz automatów Systemu Sprzedaży Biletów piktogramy, opisy i oznaczenia zgodne ze szczegółowymi wytycznymi ZTM.
- 13.7. Przykładowa wizualizacja oznakowania urządzeń SPOzP oraz SSB:

Schemat oznakowania kasownika (przykład)

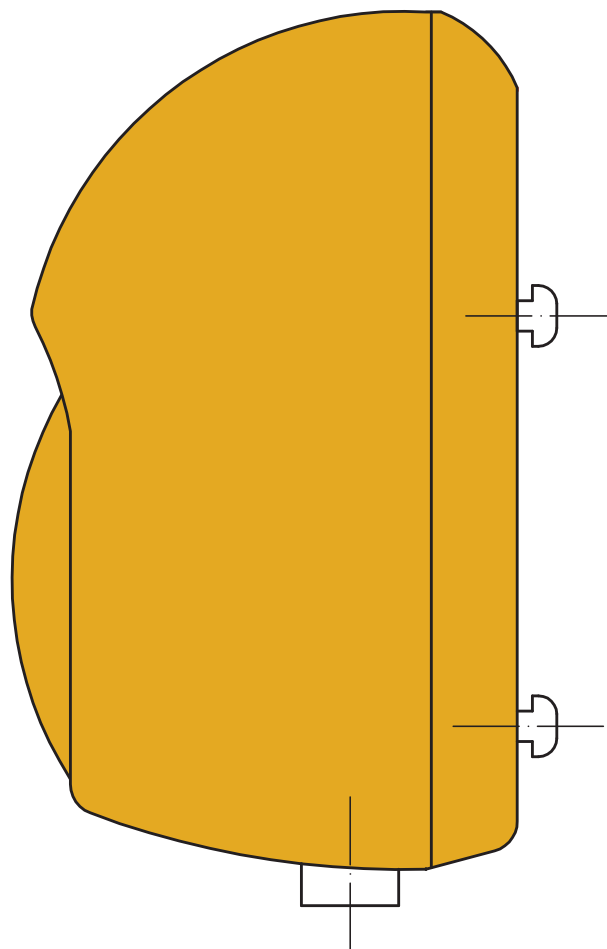
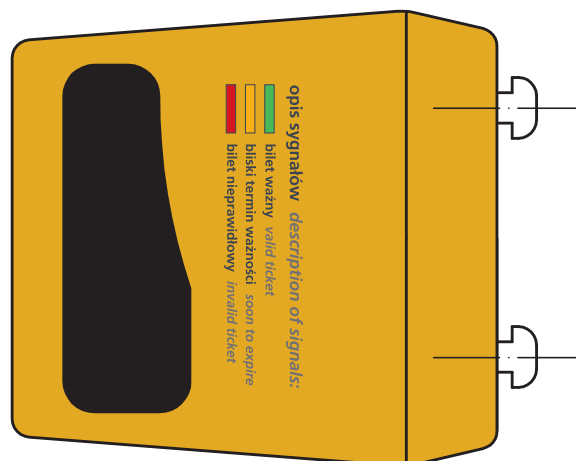

Schemat oznakowania automatu SSB (przykład)



14. Identyfikacja wewnętrzna – wzór tapicerki siedzeń

- 14.1. Obicie oparcia foteli pasażerskich powinno wykorzystywać poniższy wzór (dwa odbicia powstałe w procesie produkcyjnym).



- 14.2. Obicie siedziska foteli pasażerskich powinno wykorzystywać poniższy wzór bez wykorzystania symboli Warszawy.

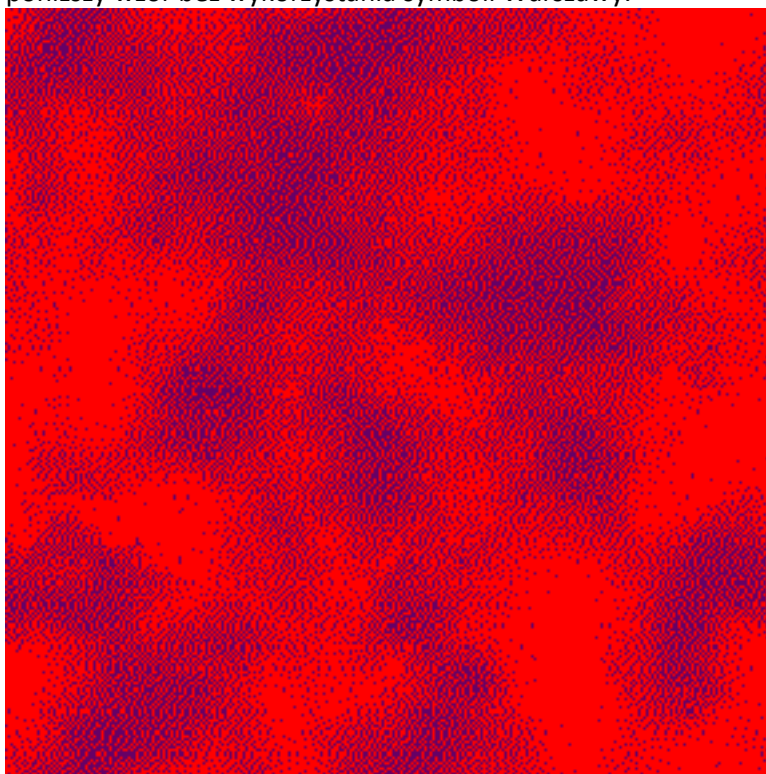

15. Identyfikacja wewnętrzna – oznaczenia organizatora oraz operatorów

- 15.1. Każdy pojazd eksploatowany na liniach ZTM powinien posiadać naklejkę identyfikującą organizatora przewozu – Zarząd Transportu Miejskiego oraz określający przynależność pojazdu. W treści oznaczenia powinny znajdować się dane kontaktowe organizatora oraz operatora.
- 15.2. Naklejka jest umieszczana na tylnej ścianie wygradzenia kabiny prowadzącego pojazd.
- 15.3. Projekt naklejki jest przygotowywany przez ZTM w oparciu o informacje od Operatora. Druk i umieszczenie naklejki leży po stronie Operatora.
- 15.4. Oznaczenia taborowe

A. Autobusy

- 15.5. Wysokość znaków 90mm.
- 15.6. W przedniej części pojazdu oznaczenie umieszczone na panelu nad przednią szybą. Jeżeli nie ma możliwości umieszczenia oznaczenia w tej lokalizacji, oznaczenie umieszczone na tylnej ścianie wygradzającej kabinę kierowcy.
- 15.7. W tylnej części pojazdu oznaczenie umieszczone na panelu nad tylną szybą. Jeżeli nie ma możliwości umieszczenia oznaczenia w tej lokalizacji, oznaczenie umieszczone na innym elemencie, np. na kasecie wyświetlacza tylnego.

(...)

16. Identyfikacja wewnętrzna – piktogramy

- 16.1. Każdy pojazd kursujący na liniach organizowanych przez Zarząd Transportu Miejskiego powinien posiadać wewnątrz zunifikowane piktogramy informacyjne oraz informacje o obowiązujących przepisach i taryfie. Piktogramy informują w sposób obrazowy o najważniejszych przepisach oraz zasadach korzystania z pojazdów komunikacji miejskiej
- 16.2. Wykaz i wzory obowiązujących piktogramów oraz informacji umieszczanych wewnątrz pojazdów przygotowuje ZTM.
- 16.3. Szczegółowe zasady umieszczania piktogramów dla każdego typu taboru są opisane na kartach z wizualizacjami oznakowania.

17. Identyfikacja wewnętrzna – wizualizacje oznakowania

- 17.1. Na kartach przedstawione zostały przykładowe schematy oznakowania wewnętrznego opracowane dla poszczególnych typów taboru eksploatowanych w Warszawie.
- 17.2. Wizualizacje obejmują rzuty obu boków pojazdu oraz wygrodenia kabiny prowadzącego pojazd.
- 17.3. Każdej wizualizacji towarzyszy opis rozmieszczenia oraz wykaz poszczególnych elementów oznakowania.
- 17.4. (...)
- 17.5. (...)
- 17.6. Na wizualizacjach przedstawione zostały najbardziej charakterystyczne egzemplarze obrazujące dany typ. W przypadku wybranych typów w zależności od czasu dostawy, przeprowadzonych modernizacji wystąpiły różnice w budowie i wyposażeniu. Wówczas przedstawione zostały także dodatkowe wersje danego typu.
- 17.7. Ze względu na otwarty charakter dokumentu – konieczność uzupełniania wizualizacji – karty ze schematami zawierają odrębną numerację.

18. Identyfikacja wewnętrzna – wykaz kart z oznakowaniem (przykłady)

A. Autobusy:

- 6. Solaris
- 6.27. Solaris Urbino 8.9 (Alpino)
- 9. Mercedes-Benz
- 9.2. Mercedes-Benz 628 Conecto G

prawa strona

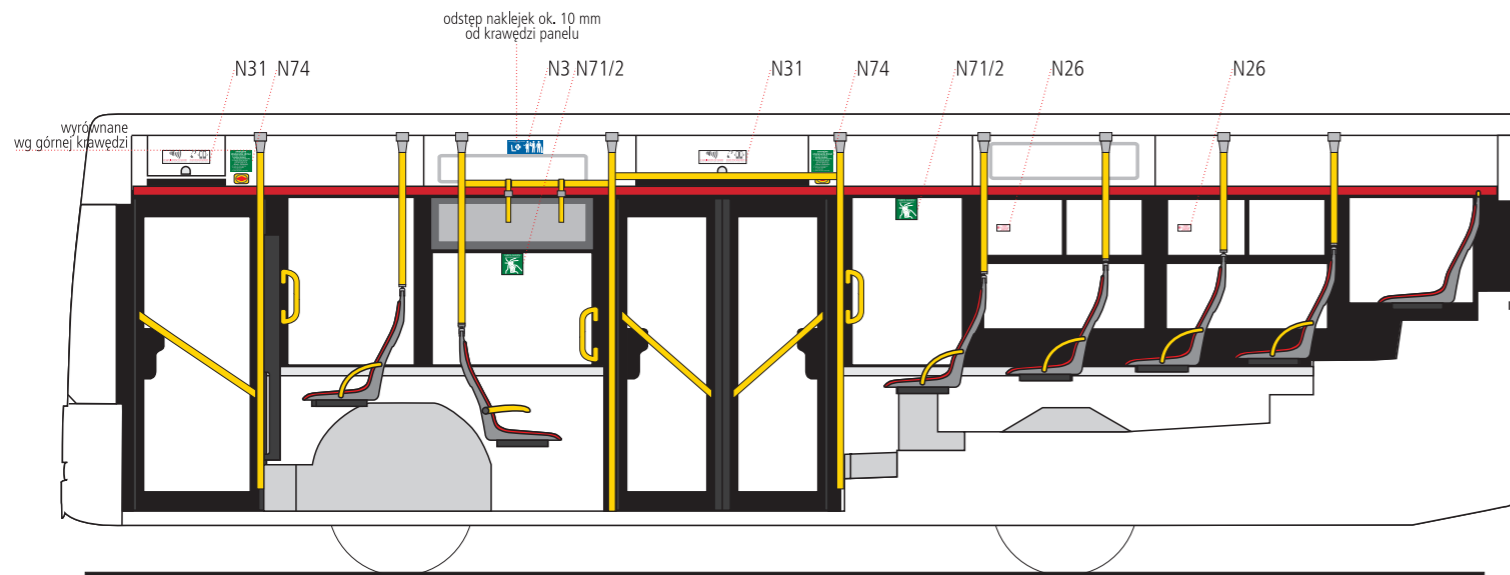

lewa strona

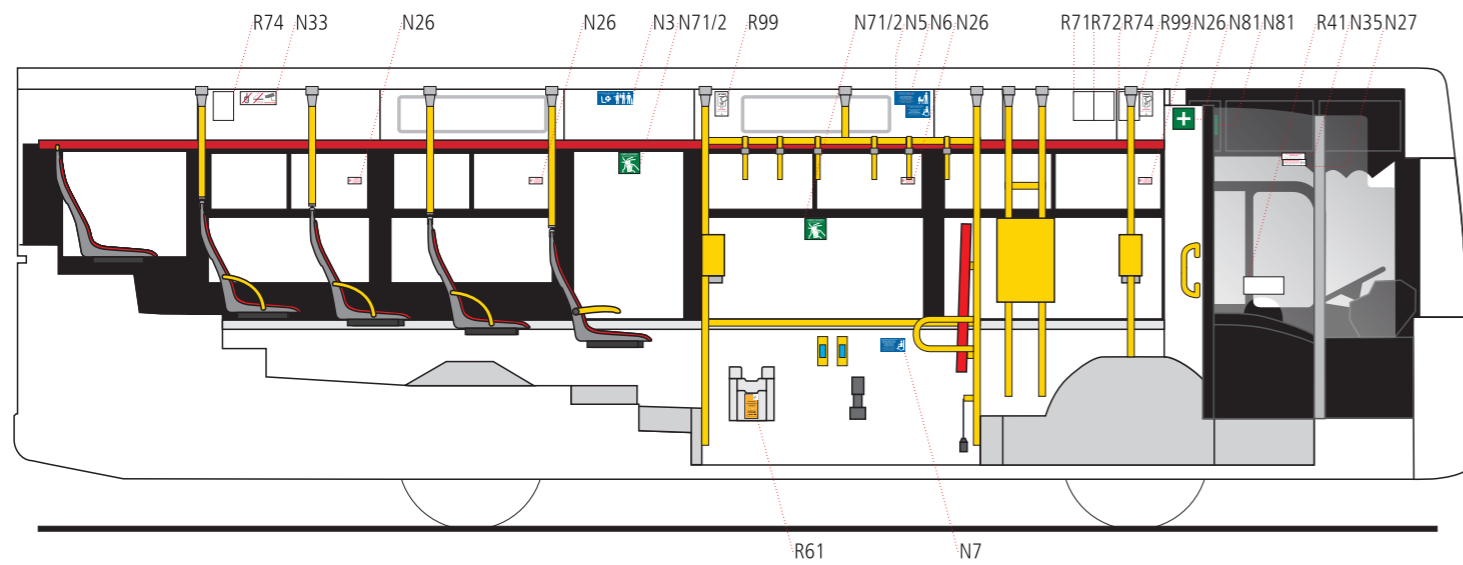

ściana przednia

ściana tylna

N50
R1 R2 N33 N51 P21 R41 N35 N27 N83

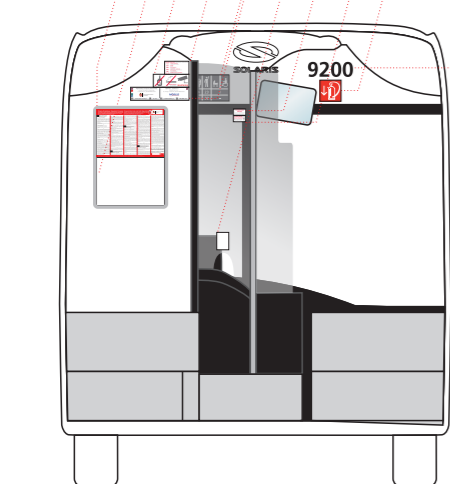

oznaczenie:
kolor czarny,
wysokość 90mm,

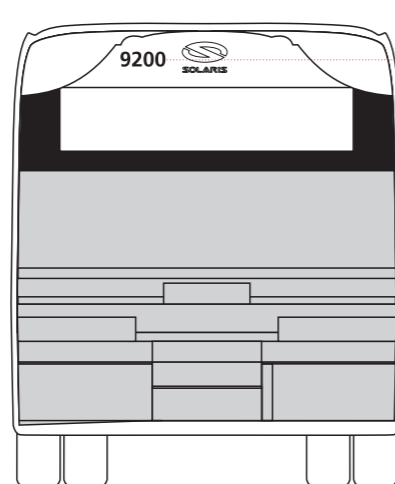

oznaczenie:
kolor czarny,
wysokość 90mm,

oznakowanie pojazdu [symbol, nazwa, w nawiasie liczba użytych sztuk]:

- | | | | |
|------------------|--|-------|--|
| N3 | miejsce specjalne (2) | N51 | telefony (1) |
| N5 | miejsce wózek dziecięcy (1) | N71/2 | wyjście ewakuacyjne ⁴ (6 ⁵) |
| N6 | miejsce wózek inwalidzki (1) | N74 | awaryjne otwieranie drzwi (2) |
| N7 | ustawienie wózek inwalidzki (1) | N81 | apteczka (2 ⁶) |
| N26 | klimatyzacja (6) | N83 | gaśnica (1) |
| N27 | nie zasłaniaj widoczności (1) | R1 | regulamin (1) |
| N29 | pozostaw wolną przestrzeń ¹ (1) | R2 | taryfa (1) |
| N31 ² | po sygnale+otwórz przyciskiem (2) | R41 | sprzedaż biletów-automat (1) |
| N33 | zakazy, monitoring (2) | R61 | na kasetkę (1) |
| N35 | nie rozmawiaj z kierowcą (1) | R71 | identyfikator kontrolera (1) |
| N50 ³ | liczba miejsc (1) | R72 | bilety przez telefon (1) |

- | | |
|-----|--------------------------|
| R74 | SMS interwencyjny (2) |
| R99 | kasownik (2) |
| P21 | operator/organizator (1) |

1) naklejka na podłodze przy kabinie kierowcy
2) do wyczerpania zapasów jako N21+N23s
3) wersja N50-U8.9/16-MOB
4) naklejka dwustronna - od str. zewnętrznej treść N72
5) 2x na wywietrznikach dachowych
6) jedna naklejka w kabinie na klapce schowka

prawa strona

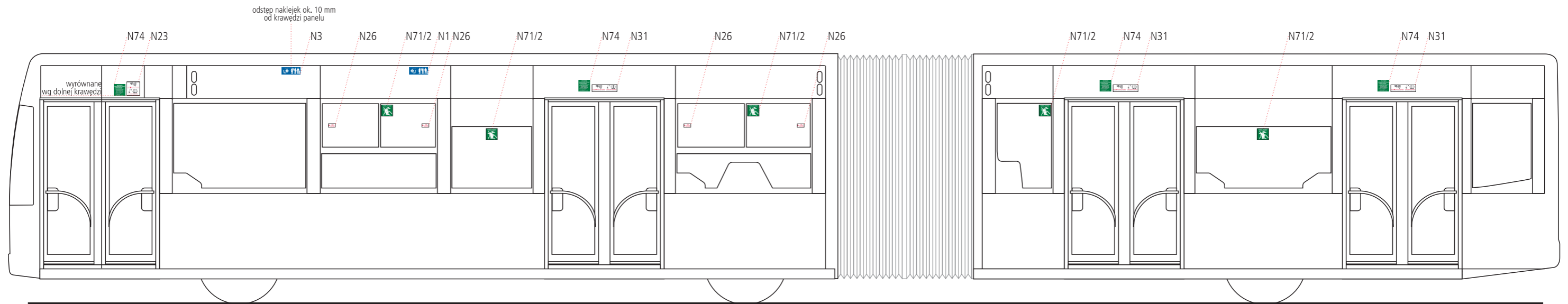

lewa strona

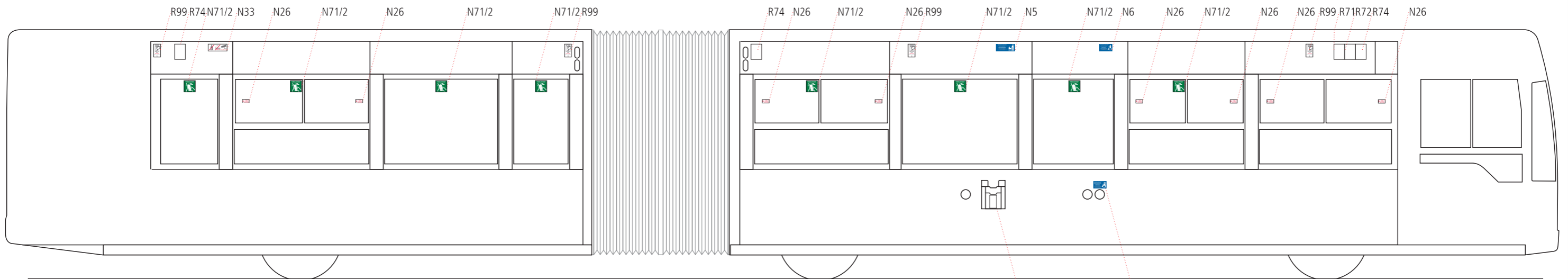

ściana przednia

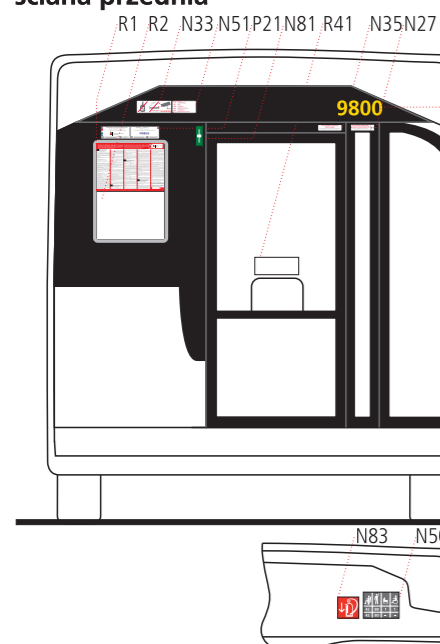

ściana tylna

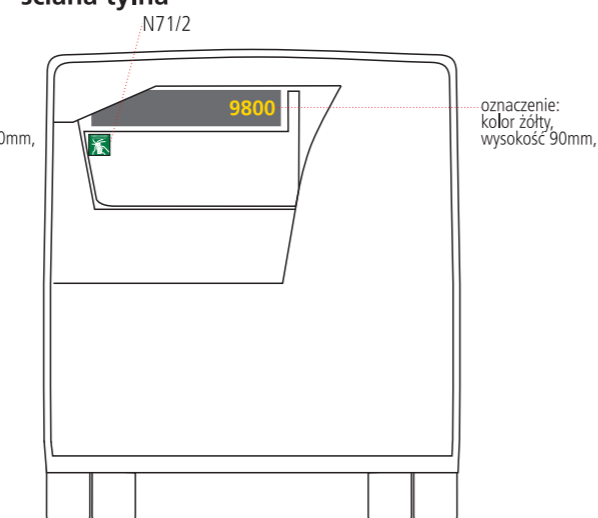

oznakowanie pojazdu [symbol, nazwa, w nawiasie liczba użytych sztuk]:

N1	miejsce specjalne (1)	N50 ²	liczba miejsc (1)	R61	na kasetkę (1)
N3	miejsce specjalne (1)	N51	telefony (1)	R71	identyfikator kontrolera (1)
N5	miejsce wózek dziecięcy (1)	N71/2	wyjście ewakuacyjne ³ (14)	R72	bilety przez telefon (1)
N6	miejsce wózek inwalidzki (1)	N73	wyjście ewakuacyjne (3 ⁴)	R74	SMS interwencyjny (3)
N7	ustawienie wózek inwalidzki (1)	N74	awaryjne otwieranie drzwi (4)	R99	kasownik (4)
N23 ¹	po sygnale+otwórz przyciskiem (3)	N76	wyjście ewakuacyjne (1 ⁵)	P21	operator/organizator (1)
N26	klimatyzacja (12)	N81	apteczka (1)		
N27	nie zasłaniaj widoczności (1)	N83	gaśnica (1)		
N31 ¹	po sygnale+otwórz przyciskiem (3)	R1	regulamin (1)		
N33	zakazy, monitoring (2)	R2	taryfa (1)		
N35	nie rozmawiaj z kierowcą (1)	R41	sprzedaż biletów-automat (1)		

1) do wyczerpania zapasów jako N21+N23s
 2) wersja N50-628/16-MOB
 3) naklejka dwustronna - od str. zewnętrznej treść N72
 4) na wentylatorach dachowych
 5) na panelu dachowym

19. Identyfikacja zewnętrzna samochodów mobilnej służby zabezpieczenia ruchu

- 19.1. Dopuszczalne kolory nadwozia pojazdu:
- jasnoszary,
 - srebrny.
- 19.2. Pas wyróżniający w kolorze żółtym o szerokości od 80 do 110 cm umieszczony wokół pojazdu poniżej linii okien.
- 19.3. Oznaczenia:
- 19.3.1. Napis „POGOTOWIE KOMUNIKACJI MIEJSKIEJ” umieszczony na:
- bocznych drzwiach (po obu stronach),
 - masce przedniej,
 - klapie tylnej.
- 19.3.2. Napis „POGOTOWIE KOMUNIKACJI MIEJSKIEJ” w kolorze czarnym.
- 19.3.3. Minimalna wysokość liter napisu „POGOTOWIE KOMUNIKACJI MIEJSKIEJ”:
- 70-80 mm na drzwiach przednich oraz masce przedniej,
 - 40-70 mm na klapie tylnej (w dolnej a jeżeli nie ma takiej możliwości w górnej części nad żółtym pasem).
- 19.3.4. Logo Operatora umieszczone na tylnych bocznych drzwiach lub na powierzchni za przednimi bocznymi drzwiami, jeżeli w tylne boczne drzwi nie występują.
- 19.3.5. Numer taktyczny pojazdu, jeżeli występuje, w kolorze czarnym umieszczony w tylnej części pojazdu po obu stronach oraz na klapie tylnej. Wysokość oznaczenia 70-80 mm.
- 19.3.6. Napisy oraz numery taktyczne wykorzystują czcionkę zgodną ze stosowanym przez ZTM system informacji wizualnej.
- 19.3.7. Oznakowanie dodatkowe związane z warunkami dodatkowymi dla pojazdu samochodowego przeznaczonego do wykonywania czynności na drodze – sygnały błyskowe barwy żółtej samochodowej w postaci lampy zespolonej tzw. belki z napisem – nazwą Operatora w kolorze czarnym na białym tle umieszczonym w środkowym module belki.
- 19.3.8. Inne elementy oznakowania wskazane przez ZTM.

Schemat oznakowania samochodu mobilnej służby zabezpieczenia ruchu

